

El-panelerne

I vores boliger er der installeret et antal el-paneler, disse er en rigtig vigtig del af vores samlede varmeanlæg, og må IKKE slukkes. El-panelerne hjælper med opvarmning af boligen i situationer hvor anlægget laver varmt vand, afrimer eller lign. samt ved lave udendørs temperaturer.

Vi opfordrer til at alle tjekker om alle el-paneler i boligen er tændte og virker når i trykker på "Den sorte knap".

N.B. Selvom der er lys i displayet på el-panelerne er det ikke ensbetydende med at de varmer. Panelerne varmer kun når den røde lampe i displayet lyser.

På siden af el-panelerne befinder der sig 5 knapper, som bruges i de følgende funktioner:

Temperaturen justeres ved at trykke på (+) eller (-)

Indstillingen kan gemmes ved at holde (F) inde i mere end 5 sekunder. (Displayet begynder at blinke og først når det er stoppet med at blinke slippes knappen igen)

N.B. Denne indstilling bliver dog nulstillet, hvis el-panelet har været slukket i mere end 24 timer.

Børnesikring kan aktiveres ved tryk på (5) og (7) samtidig indtil - - vises i display.
Deaktivering foretages på samme måde.

N.B. Placeres genstande lige opad eller foran et el-panel bør dette slukkes med afbryderen på siden af panelet. Frarådes dog, hvis temperaturen er meget lav.

Kontaktoplysninger

Teknikgruppen

Kontaktes vedr. varmeanlæg, filtre, emhætte og andre tekniske foranstaltninger.
E-Mail: teknik@teglvaerkshaven.dk
www.teglvaerkshaven.dk/teknik

Bestyrelsen

Kontaktes vedr. spørgsmål omkring afdelingen, budgetter, møder osv.
E-Mail: bestyrelsen@teglvaerkshaven.dk

3B Område Kontor v/Lasse Asp

Kontaktes ved fejl og mangler ifm. vand, vvs, el, udendørs belysning samt diverse andre.
Telefon: **44 91 53 33** • E-Mail: las@3b.dk

3B Hovedkontor

Ved spørgsmål omkring husleje og andre regninger.
Telefon: **70 20 76 00** • E-Mail: 3b@3b.dk

Mere information samt oversigt over de forskellige arbejdsgrupper kan findes på:
www.teglvaerkshaven.dk

Ved akutte problemer

Elektriker (v/Teknisk EI-Service)	43 53 14 15
VVS (v/Breuning VVS A/S)	44 91 05 00
Rudeservice (v/Døgnet Rundt Glas A/S)	80 38 38 38
Alarmcentralen / Politi	112 / 114

N.B. Alm. vedligehold på huset påhviler husets beboere.



Teglvaerkshaven

Kvik-Guide til ventilationsanlæg



Indledning

Denne Kvik-Guide giver et hurtigt overblik over hvordan jeres varme genvindingsanlæg virker i boligen.

Vi vil i denne guide ikke gå i detaljer, men kort beskrive de vigtigste funktioner samt hvordan dette anlæg bliver brugt til hverdag. Med det formål, at du selv kan betjene anlægget.

Genvindingsanlægget er hjertet i husets varme, varmtvand og ventilations-anlæg og det er derfor rigtig vigtigt, at det er opsat, og bruges korrekt.

Vi i teknikgruppen vil meget gerne være behjælpelige, med at sikre, at jeres anlæg er opsat på den helt korrekte måde i forhold til producentens anvisning.

Hvis I ønsker hjælp kan I kontakte os på teknik@teglvaerkshaven.dk, så sørger vi for at grundindstillingen er på plads.

N.B. Vores anbefalinger i den kolde tid er: At anlægget bliver indstillet til at kører i **VARME**-drift, med ventilationstrin **>2<** og en temperatur på anlæg sat til mellem **22-24°C**, el-panelerne justeres til 2 grader mere end valgte temperatur, for bedste ydelse.

Betjeningspanel



- ESC** for at gå et trin tilbage i menuen
- ▲ ▼** for at gå hhv. op og ned i menuen eller for at justere et aktiveret menupunkt.
- ENTER** for at aktivere et menupunkt
- OFF** for at slukke anlægget
- ON** for at tænde anlægget

Hovedmenuen

I hovedmenuen findes de 3 grundlæggende funktioner, som er de vigtigste brugerfunktioner.

VARME
>2< 23°C

1. Temperatur

Her ændres den ønskede boligtemperatur. (Mulighederne er fra 5°C til 30°C)

Temperaturen ændres ved at trykke på **ENTER** én gang, Tallet ved °C blinker, og temperaturen kan nu ændres vha. **▲** og **▼**. Den nye temperatur godkendes med tryk på **ENTER**.

2. Drifttilstand

Her ændres den tilstand som anlægget skal kører i, mulighederne er:

- OFF** - Slukket, kun frostsikring er aktiv.
- AUTO** - Tillader både varme og køling.
- KØL** - Bruges i varme periode for at undgå opvarmning af luften.
- VARME** - Bruges i kolde perioder og sørger for at alt luft kommer forbi varmekilden.

Drifttilstanden ændres ved at trykke **ENTER** to gange, Tilstanden blinker, og kan nu ændres vha. **▲** og **▼**. Den nye drifttilstand godkendes med tryk på **ENTER**.

3. Ventilationstrin

Her ændres det ventilationstrin som bruges på udsugning/indblæsning fra **1-4**, hvor 1 er det laveste og 4 er det højeste. *Anbefales: 2 eller 3. Ved aktiv emhætte, bruges niveau 4 automatisk.*

Ventilationstrinnet ændres ved at trykke **ENTER** tre gange, Trinnet blinker, og kan nu ændres vha. **▲** og **▼**. Det nye ventilationstrin godkendes med tryk på **ENTER**.

“Den sorte knap”

På anlægget er der til venstre for betjeningspanel placeret en sort kontakt, denne kan du trykke på ved ønsket om ekstra varme. Ved tryk på kontakten går anlægget over i “BRUGER VALG”, anlægget begynder at opvarme boligen med 3 grader ekstra, og denne funktion kører uafbrudt i 2 timer, derefter går anlægget tilbage til normal drift.

I de to timer anlægget er i denne drift vil el-panelerne være tændte, og vil hjælpe med at hæve temperaturen, såfremt el-panelerne er justeret til en højere temperatur.

Filterskift og Fejl-alarmer

Filtrene bør efterses, renses/vaskes mindst hver 3. måned, og udskiftes efter behov. Normalt skal filtrene udskiftes en gang hvert halve til et helt år.

1. Anlægget slukkes på **OFF**.
2. Fingerskruerne løsnes.
3. Filterlågen fjernes.
4. Træk de to filterrammer ud for skift/rengøring af filtrene.
5. Isæt filtre igen.
6. Tænd anlæg igen på knappen **ON**.

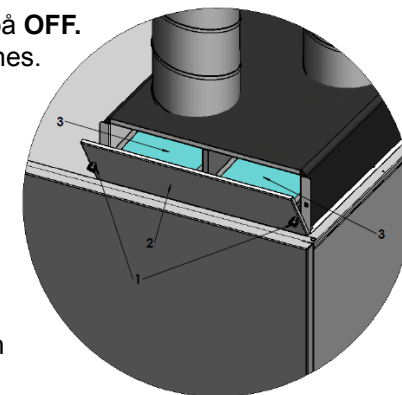

Kontakt teknikgruppen for køb af nye filtre.

Såfremt anlægget er gået i alarmtilstand, vil den gule diode på betjeningspanelet blinke.

Fejlkoder udlæses og slettes ved at trykke **▲** (Pil Op) to gange til menuen “VIS ALAMER” vises, tryk herefter på **ENTER**, alarmlisten vises nu med den seneste alarm først, notér alarmkoden og slet fejlen ved at trykke på **ENTER** to gange. Samme fremgangsmåde foretages hvis mere end én fejl er tilstede.

N.B. Kan alarmen ikke slettes med ovenstående fremgangsmåde og/eller kommer samme fejl igen inden for relativ kort tid, kontakt da teknikgruppen.